

EGYEDI AJÁNLAT

„0-kilométeres”, egy autóiipari beszállító fejlesztéséből koncepcióváltás miatt kimaradt hegesztő cellát kínálunk eladásra kedvező áron. A cella elemei:

- **Fanuc AM 100iC/12** - 6 tengelyes hegesztő robot
- függesztő állványzat, mely a függesztett robotkar 270°-os forgatására alkalmas, 7. tengely bővítéssel és hajtásrendszerrel ellátva
- munkadarab-forgató berendezés: 2 db L-alakú, egyenként 2 tengelyes forgató, 1000 kg forgató teherbírással
- PLC-vezérlés
- elektromos szekrény
- HMI

A cella hegesztőberendezést nem tartalmaz, de esetleges hegesztőkészülék-igény megoldható. A robotkar bármilyen, ethernetet keresztül kommunikáló hegesztőberendezéssel kompatibilis.

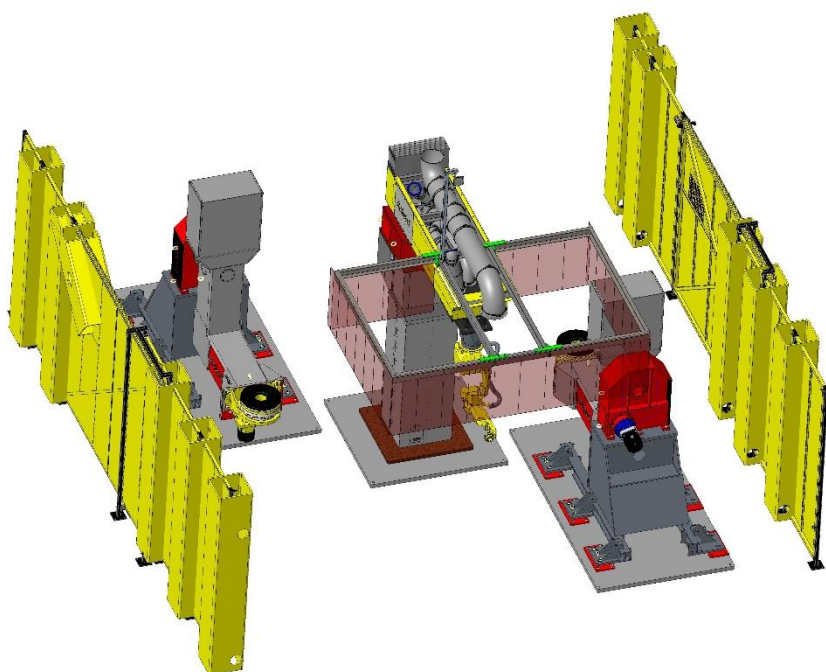
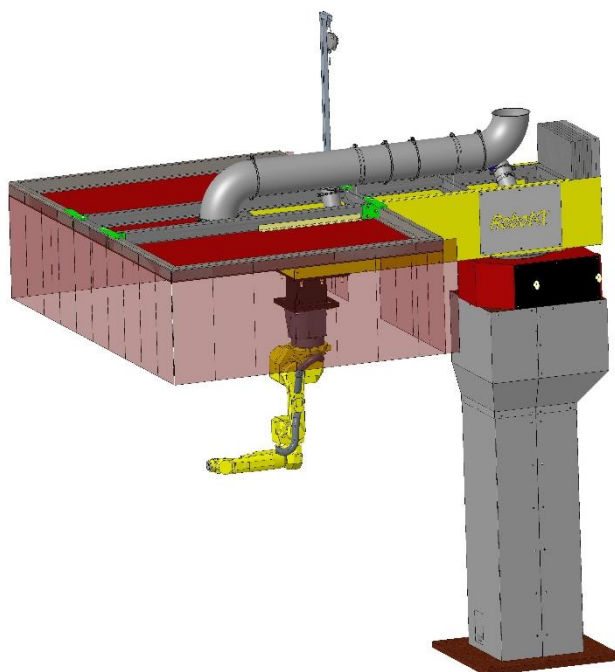

Méretetek:

A robotkar és forgató együttesen vett hasznos munkaterülete:

max. $r=3100$ mm

A cella hozzávetőleges mérete:

7300 mm x 6500 mm

Garancia: 1 év (opcionálisan 2 évre is kiterjeszhető)

Szállítási határidő: 2 hét

Igény szerint egyéb robotcella-tartozékok, telepítés, beüzemelés kérhető.

Érdeklődni a sales@robot-x.hu email címen lehet.

IRÁNYÁR

150 000 EUR



